

Sicherheitshinweise

- Alle nicht bestimmungsgemäßen Verwendungen sind verboten.
- Bei der Montage und Inbetriebnahme sind alle Sicherheits- und Unfallverhütungsvorschriften sowie die Richtlinien und Normen im Einbauland zu beachten
- Die Heizbänder dürfen nur von einer autorisierten Fachkraft montiert werden.
- Der Elektroanschluss darf nur von einer Elektrofachkraft gemäß den elektrotechnischen Richtlinien vorgenommen werden.
- Veränderungen am Heizband sind nicht zulässig.

Safety regulations

- Use for applications other than listed above is not allowed.
- For installation and start up all regulations for safety and accident preventions as well as directions and standards of the individual country have to be observed.
- The heater may only be mounted by authorized personal.
- The electrical connection may only be made an electrician according to electro technical regulations.
- Modifications of heaters are not allowed.

Montageanleitung / Betriebsanleitung Installation Instructions / Operating Instructions



Stand 08.04.2021

Heizband

Für das Beheizen von ESK-Ölabscheidern, ESK-Ölsammlern und ESK-Flüssigkeitsabscheidern stehen folgende Heizbänder zur Verfügung:

Heater bands

For the heating of ESK-oil separators, ESK-oil reservoirs and ESK-suction line accumulators the following heaters are available:

Typ/Type	HB-30/100	HB-35/120	HB-45/160	HB-55/195	HB-65/300
Leistung (Watt) Capacity	30	35	45	55	65
Behälter-Ø (mm) Vessel-Dia	100	120...130	145...190	190...270	270...320



Technische Daten

Technical Data

Zulässige Betriebstemperatur Admissible operating temperature	-40°C bis / to 100°C
Spannung Power supply	230V-1Ph-50Hz
Schutzklasse Protection class	1
Spannungstoleranz Voltage tolerance	+5/-10%

ESK Schultze GmbH & Co. KG
Parkallee 8, D-16727 Velten

Tel.: +49 / (0)3304 / 3903-0
FAX: +49 / (0)3304 / 3903-33

E-Mail: info@esk-schultze.de
www.esk-schultze.de

Anwendungsbereich / Application range

ESK-Ölabscheider / ESK-Oil separators

Bei Verdichterstillstand kann es zur Abkühlung der Ölvorlage im Abscheider kommen. Um eine Kältemittelverlagerung in das Öl zu verhindern, sollte der Schwimmerbereich beheizt werden.

During compressor stand still periods the oil in the separator can cool off. To prevent refrigerant migration into the oil, it is recommended to heat the vessel in the area of the float valve.

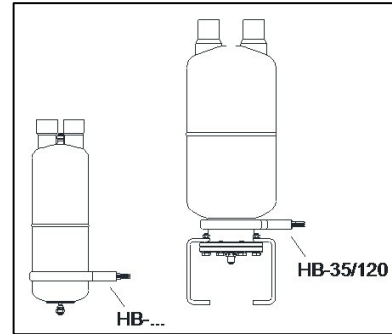

ESK-Ölsammler / ESK-Oil reservoir

Bei Verdichterstillstand kann es zur Abkühlung der Ölvorlage im Sammler kommen. Um eine Kältemittelverlagerung in das Öl zu verhindern, sollte der Behälter beheizt werden.

During compressor stand still periods the oil in the reservoir can cool off. To prevent refrigerant migration into the oil, it is recommended to heat the vessel.

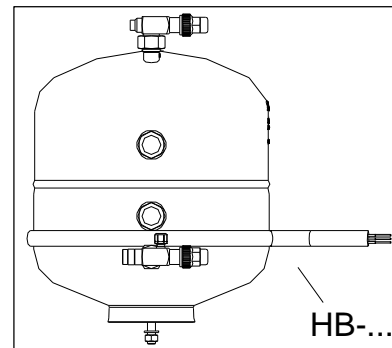

ESK-Flüssigkeitsabscheider / ESK-Suction line accumulators

Wenn aus Betriebsgründen bei der Verdampfungstemperatur unter $t_{0} = -15^{\circ}\text{C}$ keine Abscheider mit Wärmetauscherwendel einsetzbar sind, sollte der Abscheider im Betrieb (Verdichter eingeschaltet) im unteren Bereich beheizt werden. Dadurch wird die Ölrückführung aus dem Abscheider begünstigt.

If there is no installation of a suction line accumulator with heat exchanger possible (at evap. temp. lower than -15°C) the accumulator has to be heated during compressor operation. The heating improves the oil return from the accumulator.

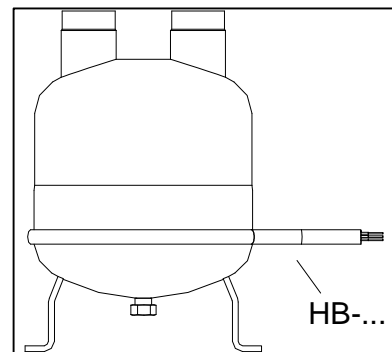

Montage

- Wählen Sie den Heizbandtyp nach Behälter-Durchmesser aus. Montieren Sie die Heizung entsprechend den Einbauskizzen.
- Öffnen Sie den Verschluss, das Ende des Spannbandes lässt sich jetzt hindurchziehen. (Fig.1)
- Schließen Sie den Verschluss wieder und fixieren Sie ihn mit der Schraube. (Fig.2)
- Die Heizung muss überall guten Kontakt zum Behälter haben.
- Vor Inbetriebnahme ist eine Isolationsprüfung vorzunehmen.
- Elektrische Absicherung und Schutzmaßnahmen sind bauseits vorzunehmen.
- Es ist sicherzustellen, dass die zulässigen Temperaturen nicht überschritten werden.
- Bei der Montage von mehreren Heizbändern ist auf einen Mindestabstand von 10 cm zu achten.
- **Das Heizband darf im Betrieb nicht abgedeckt bzw. durch Behälterisolierung verdeckt sein!**

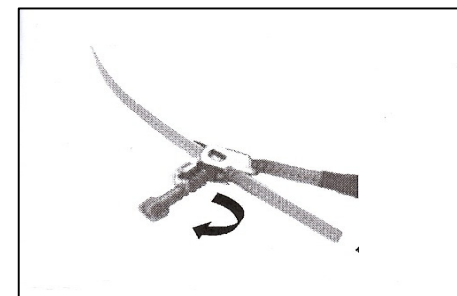

Fig.1

Installation

- Choose the correct heater depending on vessel diameter.
- Always mount the heater at the lower part of the vessel.
- Open the lock, the clamp's end can now easily be pulled through. (Fig.1)
- Close the lock again and fix it with the screw. (Fig.2)
- The heater must have good contact to the vessel.
- Perform insulation test before start up.
- Electrical security and safety measures are to be provided on site.
- It must be ensured that the max. admissible temperature is not exceeded.
- On installations with multiple heater bands keep a minimum distance of 10 cm between the bands.
- **Don't cover the heater band with the insulation of the vessel!**

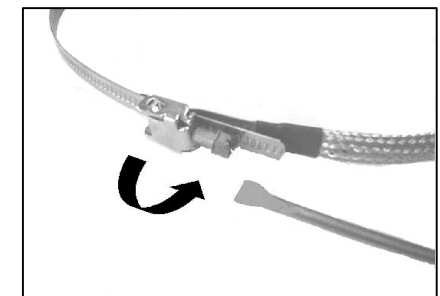

Fig.2